

SPECYFIKACJA ISTOTNYCH WARUNKÓW ZAMÓWIENIA

Przetarg ofertowy, nieograniczony na remont małych balkonów i wykonanie zadaszania nad balkonami czwartego piętra w budynkach mieszkalnych na os. Tysiąclecia nr 16, 19, 21, 22, 24, 25, 26 w Spółdzielni Mieszkaniowej „Mistrzejowice”.

SPORZĄDZIŁ :
Inspektor nadzoru ds. budowlanych
mgr inż. Konrad Kwiatkowski
upr. bud. nr MAP/0391/OWOK/12
.....
podpis

ZATWIERDZIŁ :
Z-ca Prezesa Zarządu
ds. Technicznych - Z-ca Kierownika
Spółdzielni Mieszkaniowej "Mistrzejowice"
mgr inż. Dariusz Baster
.....
podpis

Prezes Zarządu - Kierownik
Spółdzielni Mieszkaniowej "Mistrzejowice"
mgr Agnieszka Stachyra
.....
podpis

.....
podpis

Wykaz załączników do Specyfikacji:

1. Formularz ofertowy;
2. Oświadczenie o spełnianiu warunków udziału w postępowaniu
3. Projekt umowy
4. Zakres prac – balkon „mały”
5. Rysunek zadaszania – balkon „mały”
6. Rysunek – rzut balkonu stan istniejący

I. ZAMAWIAJĄCY:

Spółdzielnia Mieszkaniowa „Mistrzejowice”, Kraków os. Tysiąclecia 42
tel.: 12 649 54 44,
e-mail: sekretariat@smmistrzejowice.pl
www.smmistrzejowice.pl

II. TRYB UDZIELENIA ZAMÓWIENIA

Niniejsze postępowanie oraz udzielenie zamówienia będzie przeprowadzone w trybie pisemnego przetargu ofertowego nieograniczonego.

Ogłoszenie o przetargu ofertowym nieograniczonym jest zamieszczone w gazecie Dziennik Polski, na tablicy ogłoszeń w siedzibie Spółdzielni oraz na stronie internetowej SM „Mistrzejowice”.

III. OPIS PRZEDMIOTU ZAMÓWIENIA.

Przedmiotem zamówienia jest:

Wykonanie remontu małych balkonów i wykonanie zadaszenia nad balkonami czwartego piętra w budynkach mieszkalnych na os. Tysiąclecia nr 16, 19, 21, 22, 24, 25, 26 w Spółdzielni Mieszkaniowej „Mistrzejowice” – zgodnie z dokumentacją projektową.

Zamawiający zastrzega sobie możliwość ograniczenia zakresu prac w ramach zawartej umowy.

Zakres prac obejmuje:

Szczegółowy zakres prac stanowią załączniki nr 4 oraz dokumentacja projektowa do wglądu w Dziale Technicznym SMM.

Uwagi:

1. Przed przygotowaniem oferty należy dokonać wizji lokalnej budynków, które są przedmiotem zamówienia i dokonać niezbędnych sprawdzeń i pomiarów, celem uwzględnienia wszystkich prac niezbędnych do wykonania całego przedmiotu zamówienia oraz zapoznać się z projektem technicznym, który jest w posiadaniu Zamawiającego.
2. Zamawiający dopuszcza możliwość składania ofert częściowych w podziale na poszczególne budynki wg przedmiotu zamówienia.
3. Zamawiający zastrzega sobie możliwość zmiany zakresu przedmiotu zamówienia w uzgodnieniu z oferentem.
4. Wykonawca zobowiązany jest do utrzymywania ładu i porządku na obszarze, na którym prowadzone są prace.
5. Wykonawca zobowiązuje się do zapłaty na rzecz firmy sprzątajacej dany budynek (Gospodarza Budynku) wynegocjowanej z nim kwoty za doprowadzenie budynków, w których były prowadzone prace, do standardu czystości obowiązującego w SM „Mistrzejowice”.

IV. TERMIN WYKONANIA ZAMÓWIENIA I OKRES GWARANCJI.

1. Zamówienie powinno być wykonane w terminie wskazanym przez Oferenta w ofercie z zastrzeżeniem, że nie może on być dłuższy niż do dnia 31 października 2019r.
2. Szczegółowy harmonogram wykonania zamówienia zostanie uzgodniony z Zamawiającym.

3. Minimalny deklarowany okres gwarancji wynosi 60 miesięcy.
4. Zabezpieczenie usunięcia usterek w czasie trwania gwarancji wynosi 5 % wynagrodzenia brutto i będzie każdorazowo potrącane z wystawionych przez Wykonawcę faktur.

V. OPIS WARUNKÓW UDZIAŁU W POSTĘPOWANIU ORAZ SPOSOBU DOKONYWANIA OCENY SPEŁNIENIA TYCH WARUNKÓW.

O udzielenie zamówienia mogą ubiegać się Wykonawcy, którzy:

- 1) Prowadzą działalność w zakresie prac będących przedmiotem zamówienia przez okres nie krótszy niż trzy lata.
- 2) Posiadają uprawnienia do wykonywania określonej działalności lub czynności, jeżeli ustawy nakładają obowiązek posiadania takich uprawnień.
- 3) Posiadają niezbędną wiedzę i doświadczenie oraz dysponują potencjałem technicznym i osobami zdolnymi do wykonania zamówienia.
- 4) Znajdują się w sytuacji ekonomicznej i finansowej zapewniającej wykonanie zamówienia.
- 5) Nie podlegają wykluczeniu z postępowania o udzielenie zamówienia ze względów, o których mowa w Rozdziale XIV pkt. 1 i 2 niniejszej Specyfikacji.
- 6) Posiadają pisemne referencje i inne warunki w miarę potrzeby w zakresie przedmiotu zamówienia za okres minimum trzech lat. Nie dotyczy oferentów, którzy w okresie ostatnich 3 lat wywiązali się z otrzymanego od Spółdzielni zlecenia w danym zakresie robót.
- 7) Pobrali bezpłatnie Specyfikację Istotnych Warunków Zamówienia ze strony internetowej Spółdzielni, w przypadku pobierania SIWZ w wersji papierowej – koszt 30,00 zł. + VAT (słownie: trzydzieści złotych 00/100 + VAT)
- 8) Wnieśli Wadium w kwocie **700,00 zł** (słownie: siedemset złotych 00/100) w terminie daty złożenia oferty (oferta obejmująca cały zakres zamówienia) w tym:
Remont balkonów i wykonanie zadaszeń w budynkach :

- os. Tysiąclecia nr 16 - 100,00 złotych
- os. Tysiąclecia nr 19 - 100,00 złotych
- os. Tysiąclecia nr 21 - 100,00 złotych
- os. Tysiąclecia nr 22 - 100,00 złotych
- os. Tysiąclecia nr 24 - 100,00 złotych
- os. Tysiąclecia nr 25 - 100,00 złotych
- os. Tysiąclecia nr 26 - 100,00 złotych

Wadium winno być wniesione przelewem bankowym na konto Zamawiającego:

PKO BP II/O Kraków nr konta: 75 1020 2906 0000 1602 0014 1135.

Wadium wpłacone przez uczestnika przetargu, który wygrał przetarg zalicza się na poczet zabezpieczenia należytego wykonania umowy do czasu protokolarnego odbioru przedmiotu umowy.

Ocena spełniania przez Oferenta warunków udziału w postępowaniu będzie dokonana na podstawie dokumentów złożonych przez Oferenta, określonych w Rozdziale VI SIWZ.

VI. DOKUMENTY I OŚWIADCZENIA, JAKIE MA DOSTARCZYĆ WYKONAWCA W CELU POTWIERDZENIA SPEŁNIENIA WARUNKÓW UDZIAŁU W POSTĘPOWANIU.

A. Dokumenty potwierdzające, że Wykonawca spełnia warunki udziału w postępowaniu:

1. Oświadczenie o spełnianiu przez Wykonawcę warunków udziału w postępowaniu (według załącznika nr 2 do niniejszej Specyfikacji).
2. Aktualny odpis z właściwego rejestru albo aktualne zaświadczenie o wpisie do ewidencji działalności gospodarczej, wystawione nie wcześniej niż 3 miesiące przed upływem terminu składania ofert.
3. Aktualne oświadczenie Wykonawcy lub aktualne zaświadczenie z urzędu skarbowego, że Wykonawca nie zalega z opłacaniem podatków, lub zaświadczenie, że uzyskał przewidziane prawem zwolnienie, odroczenie lub rozłożenie na raty zaległych płatności lub wstrzymanie w całości wykonania decyzji właściwego organu – wystawione nie wcześniej niż 3 miesiące przed upływem terminu składania ofert.
4. Aktualne oświadczenie Wykonawcy lub aktualne zaświadczenie właściwego oddziału Zakładu Ubezpieczeń Społecznych potwierdzające, że Wykonawca nie zalega z opłacaniem opłat oraz składek na ubezpieczenie zdrowotne i społeczne lub zaświadczenie, że uzyskał przewidziane prawem zwolnienie, odroczenie lub rozłożenie na raty zaległych płatności lub wstrzymanie w całości wykonania decyzji właściwego organu – wystawione nie wcześniej niż 3 miesiące przed upływem terminu składania ofert.
5. Opłaconej polisy, a w przypadku jej braku, innego dokumentu potwierdzającego, że Wykonawca jest ubezpieczony od odpowiedzialności cywilnej w zakresie prowadzonej działalności. Kwota polisy musi zapewniać pokrycie wszelkich roszczeń powstałych w wyniku realizacji przedmiotu zamówienia.

W przypadku złożenia oferty przez konsorcjum firm dokumenty dot. pkt. 1, 2, 3, 4, 5 zobowiązani są złożyć wszyscy uczestnicy konsorcjum.

B. Pozostałe dokumenty

6. Formularz ofertowy (według załącznika nr 1 do niniejszej specyfikacji).
7. Kosztorys ofertowy dla każdego zadania zawierający wycenę poszczególnych robót wg zakresu wyszczególnionego w Rozdziale III.
8. Pełnomocnictwo (oryginał lub notarialnie potwierdzona kserokopia) dla osoby/osób podpisujących ofertę – upoważnionej/ych do składania oświadczeń woli i do podejmowania zobowiązań w imieniu Wykonawcy, jeżeli upoważnienie takie nie wynika z dokumentów rejestracyjnych. Pełnomocnictwo winno jednoznacznie wskazywać osobę pełnomocnika poprzez podanie jego podstawowych danych identyfikacyjnych.
9. Parafowany projekt umowy stanowiący załącznik nr 3 do SIWZ.
10. Referencje i inne warunki w miarę potrzeby w zakresie przedmiotu zamówienia za okres minimum trzech lat. Nie dotyczy oferentów, którzy w okresie ostatnich 3 lat wywiązali się z otrzymanego od Spółdzielni zlecenia w danym zakresie robót.
11. Autoryzacja Oferenta przez dostawcę technologii firmy Weber DEITERMANN.
12. Dowód wpłacenia wadium.

Uwagi:

1. Wybrany Wykonawca zobowiązany będzie przedstawić imienne certyfikaty pracowników wykonujących przedmiotowe prace wydane przez dostawcę technologii – firmę Weber DEITERMANN.
2. Brak jakiegokolwiek z wyżej wymienionych dokumentów może spowodować odrzucenie oferty bez jej rozpatrywania.
3. Oferta może zawierać inne dokumenty potwierdzające wiarygodność firmy.

- 4 Złożenie przez Oferenta fałszywych lub stwierdzających nieprawdę dokumentów lub nierzetelnych oświadczeń mających istotne znaczenie dla prowadzonego postępowania skutkuje odrzuceniem oferty. Jeśli Zamawiający poweźmie informację o nieprawdziwości dokumentów złożonych przez Oferenta, którego oferta została wybrana po rozstrzygnięciu przetargu, Zamawiający zastrzega sobie prawo rozwiązania umowy z tym Oferentem i obciążenie Oferenta ewentualnymi kosztami i stratami powstałymi z tego powodu.

VII. INFORMACJE O SPOSOBIE POROZUMIEWANIA SIĘ ZAMAWIAJĄCEGO Z OFERENTAMI ORAZ PRZEKAZYWANIA OŚWIADCZEŃ I DOKUMENTÓW.

1. Wszelkie oświadczenia, wnioski, zawiadomienia oraz informacje Oferent przekazuje:
 - a) pisemnie na adres: Spółdzielnia Mieszkaniowa „Mistrzejowice”, os. Tysiąclecia 42, 31-610 Kraków, pok. 8 (sekretariat),
 - b) za pośrednictwem poczty elektronicznej na adres: sekretariat@smmistrzejowice.pl.
2. Osoby uprawnione do porozumiewania się z oferentami w sprawach technicznych dotyczącymi przedmiotu przetargu:
 - a) Konrad Kwiatkowski telefon: tel.: 506 785 136 , 12 640 99 58 w godzinach pracy Spółdzielni,

VIII. TERMIN ZWIĄZANIA OFERTĄ.

Składający ofertę Oferent pozostanie nią związany przez okres 60 dni. Bieg terminu rozpoczyna się wraz z upływem terminu składania ofert.

IX. INFORMACJE DOTYCZĄCE SPOSOBU SPORZĄDZENIA OFERTY.

1. Ofertę należy sporządzić w języku polskim na maszynie do pisania, komputerze, lub odręcznie nieścieralnym atramentem lub długopisem.
2. Formularz ofertowy musi być podpisany imiennie przez Oferenta, tj. przez osoby, które są upoważnione do składania oświadczeń woli w imieniu Oferenta.
3. Dokumenty, które nie są sporządzane przez Oferenta mogą być przedstawione w formie oryginału lub kopii opatrzonej klauzulą „za zgodność z oryginałem” i własnoręcznie podpisanej przez osobę/y uprawnione do poświadczania dokumentów za zgodność z oryginałem. Na żądanie Zamawiającego Oferent zobowiązany jest do przedstawienia, do wglądu, oryginałów złożonych dokumentów.
4. Każdy Oferent może przedstawić tylko jedną ofertę na dany zakres robót. Złożenie więcej niż jednej oferty spowoduje jej odrzucenie.
5. W przypadku, gdy w składanej ofercie będą znajdowały się informacje stanowiące tajemnicę przedsiębiorstwa w rozumieniu przepisów o zwalczaniu nieuczciwej konkurencji, informacje te nie zostaną udostępnione innym uczestnikom postępowania, jeżeli zostanie to zastrzeżone przez Oferenta.
6. Oferent ponosi wszelkie koszty związane z przygotowaniem i złożeniem oferty.
7. Wszystkie strony oferty powinny być ponumerowane i spięte w sposób trwały.
8. Ewentualne poprawki w tekście oferty muszą być parafowane przez osoby, które są upoważnione do składania oświadczeń woli w imieniu Oferenta.

X. ZAWARTOŚĆ, OPAKOWANIE I OZNAKOWANIE OFERT.

Ofertę należy złożyć w zamkniętej kopercie. Na kopercie należy umieścić:

- a) dokładną nazwę i adres Oferenta oraz dane kontaktowe (nr telefonu, e-mail, itp.),
- b) napis określający przedmiot przetargu:

Przetarg ofertowy, nieograniczony na remont małych balkonów i wykonanie zadaszania nad balkonami czwartego piętra w budynkach mieszkalnych na os. Tysiąclecia nr 16, 19, 21, 22, 24, 25, 26 w Spółdzielni Mieszkaniowej „Mistrzejowice”.

Nie otwierać przed dniem 27.11.2019 r. godziną 9:00

Zamawiający nie bierze odpowiedzialności za skutki wynikające z nieprawidłowego oznakowania lub uszkodzenia kopert zawierających oferty przetargowe.

XI. TERMIN SKŁADANIA OFERT.

Ofertę należy złożyć w pokoju nr 8 (sekretariat) w siedzibie Zamawiającego, os. Tysiąclecia 42, Kraków lub przesłać na adres: Spółdzielnia Mieszkaniowa „Mistrzejowice”, os. Tysiąclecia 42, 31-610 Kraków do dnia26.11.....2019 r. do godz. 16:00

Wszystkie oferty otrzymane przez Zamawiającego po wyżej wymienionym terminie zostaną zwrócone Oferentom bez otwierania (obowiązuje data i godzina wpływu do Zamawiającego).

XII. OTWARCIE OFERT I NEGOCJACJE.

1. Otwarcie ofert (etap I przetargu) nastąpi po upływie terminu ich składania tj. w dniu 27.11.2019 o godz. 9:00 w siedzibie Zamawiającego, os. Tysiąclecia 42, 31-610 Kraków, Sala Konferencyjna (parter).
2. Dopuszczalna jest obecność Oferentów w trakcie otwarcia ofert (etap I przetargu). Oferent może wtedy złożyć dodatkowe oświadczenia uzupełniające do złożonej oferty. Złożone oświadczenie nie może dotyczyć zmiany wartości złożonej oferty.
3. Indywidualne negocjacje z oferentami (etap II przetargu) odbędą się w dniu 27.11.2019 od godz. 10:00 do godz. 10:30 w siedzibie Zamawiającego, os. Tysiąclecia 42, 31-610 Kraków, Sala Konferencyjna (parter).
4. Zamawiający dopuszcza możliwość przeprowadzenia negocjacji z oferentami w drodze telekonferencji (telefonicznie) z osobą wskazaną w formularzu ofertowym w Rozdziale I pkt.8.

XIII. OPIS SPOSOBU OBLICZENIA CENY.

Cena powinna być zaokrąglona do pełnych złotych. Cena powinna być wyrażona w PLN. Zamawiający nie przewiduje możliwości rozliczania w walutach obcych.

W ofercie należy podać (według formularza stanowiącego załącznik nr 1 do niniejszej specyfikacji) cenę brutto w PLN.

Zamawiający wymaga, aby zaoferowana cena zawierała wszelkie koszty, w tym podatek VAT, związane z wykonaniem przedmiotu zamówienia.

XIV. KRYTERIA I ZASADY OCENY OFERT.

1. Z postępowania o udzielenie zamówienia wyklucza się:
 - 1) wykonawców, którzy wyrządzili szkodę SM „Mistrzejowice” lub innym zleceniodawcom nie wykonując zamówienia lub wykonując je nienależycie;
 - 2) wykonawców, w stosunku, do których otwarto likwidację lub których upadłość ogłoszono;

- 3) wykonawców, którzy nie złożyli oświadczenia lub zaświadczenia o nie zaleganiu z uiszczeniem podatków lub składek na ubezpieczenia społeczne lub zdrowotne, z wyjątkiem przypadków, gdy uzyskali oni przewidziane prawem zwolnienie, odroczenie, rozłożenie na raty zaległych płatności lub wstrzymanie w całości wykonania decyzji właściwego organu;
 - 4) wykonawców, którzy w okresie ostatnich 5 lat nie wywiązali się z otrzymanego od Spółdzielni zlecenia lub wywiązali się w sposób nienależyty.
 - 5) osoby fizyczne, które prawomocnie skazano za przestępstwo popełnione w związku z postępowaniem o udzielenie zamówienia, przestępstwo przeciwko prawom osób wykonujących pracę zarobkową, przestępstwo przekupstwa, przestępstwo przeciwko obrotowi gospodarczemu lub inne przestępstwo popełnione w celu osiągnięcia korzyści majątkowych, a także za przestępstwo skarbowe lub przestępstwo udziału w zorganizowanej grupie albo związku mających na celu popełnienie przestępstwa lub przestępstwa skarbowego;
 - 6) spółki jawne, których wspólnika prawomocnie skazano za przestępstwo popełnione w związku z postępowaniem o udzielenie zamówienia, przestępstwo przeciwko prawom osób wykonujących pracę zarobkową, przestępstwo przekupstwa, przestępstwo przeciwko obrotowi gospodarczemu lub inne przestępstwo popełnione w celu osiągnięcia korzyści majątkowych, a także za przestępstwo skarbowe lub przestępstwo udziału w zorganizowanej grupie albo związku mających na celu popełnienie przestępstwa lub przestępstwa skarbowego;
 - 7) spółki komandytowe oraz spółki komandytowo-akcyjne, których komplementariusza prawomocnie skazano za przestępstwo popełnione w związku z postępowaniem o udzielenie zamówienia, przestępstwo przeciwko prawom osób wykonujących pracę zarobkową, przestępstwo przekupstwa, przestępstwo przeciwko obrotowi gospodarczemu lub inne przestępstwo popełnione w celu osiągnięcia korzyści majątkowych, a także za przestępstwo skarbowe lub przestępstwo udziału w zorganizowanej grupie albo związku mających na celu popełnienie przestępstwa lub przestępstwa skarbowego;
 - 8) osoby prawne, których urzędującego członka organu zarządzającego prawomocnie skazano za przestępstwo popełnione w związku z postępowaniem o udzielenie zamówienia, przestępstwo przeciwko prawom osób wykonujących pracę zarobkową, przestępstwo przekupstwa, przestępstwo przeciwko obrotowi gospodarczemu lub inne przestępstwo popełnione w celu osiągnięcia korzyści majątkowych, a także za przestępstwo skarbowe lub przestępstwo udziału w zorganizowanej grupie albo w związkach mających na celu popełnienie przestępstwa lub przestępstwa skarbowego;
 - 9) podmioty zbiorowe, wobec których sąd orzekł zakaz ubiegania się o zamówienia, na podstawie przepisów o odpowiedzialności podmiotów zbiorowych za czyny zabronione pod groźbą kary;
 - 10) wykonawców, którzy nie spełniają warunków udziału w postępowaniu, o których mowa w Rozdziale VI niniejszej Specyfikacji.
2. Z postępowania o udzielenie zamówienia wyklucza się również wykonawców, którzy:
- 1) wykonywali bezpośrednio czynności związane z przygotowaniem prowadzonego postępowania lub posługiwali się w celu sporządzenia oferty osobami uczestniczącymi w dokonywaniu tych czynności;
 - 2) złożyli nieprawdziwe informacje mające wpływ na wynik prowadzonego postępowania;
 - 3) nie złożyli oświadczenia o spełnianiu warunków udziału w postępowaniu lub dokumentów potwierdzających spełnianie tych warunków lub złożone dokumenty zawierają istotne błędy lub złożone dokumenty poświadczają nieprawdę;

3. W toku badania i oceny ofert Zamawiający może żądać od wykonawców wyjaśnień dotyczących treści złożonych ofert.
4. W treści oferty Zamawiający może poprawić:
 - 1) oczywiste omyłki pisarskie,
 - 2) oczywiste omyłki rachunkowe, z uwzględnieniem konsekwencji rachunkowych dokonanych poprawek,
 - 3) inne omyłki polegające na niezgodności oferty ze specyfikacją istotnych warunków zamówienia, nie powodujące istotnych zmian w treści oferty, niezwłocznie zawiadamiając o tym Oferenta, którego oferta została poprawiona.
5. Zamawiający może odrzucić ofertę, jeżeli:
 - 1) jej treść nie odpowiada treści specyfikacji istotnych warunków zamówienia, z zastrzeżeniem ust. 4;
 - 2) jej złożenie stanowi czyn nieuczciwej konkurencji w rozumieniu przepisów o zwalczaniu nieuczciwej konkurencji;
 - 3) zawiera rażąco niską cenę w stosunku do przedmiotu zamówienia;
Przez rażąco niską cenę rozumie się wartość niższą o 30% od cen średnio rynkowych na przedmiotowy zakres robót;
 - 4) została złożona przez Oferenta wykluczonego z udziału w postępowaniu o udzielenie zamówienia;
 - 5) Oferent w terminie 3 dni od dnia doręczenia zawiadomienia nie zgodził się na poprawienie omyłek, o których mowa w ust. 4;
6. Oceny ofert dokona Komisja Przetargowa Zamawiającego.

XV. ZASADY SZCZEGÓŁOWE.

1. Zamawiający przy wyborze oferty będzie stosował następujące kryteria:
 - a) Wiarygodność Oferenta na podstawie dostarczonych oświadczeń, zaświadczeń, referencji, zakresu i rodzaju wykonanych robót, zatrudnionej kadry, posiadanych autoryzacji, okresu funkcjonowania firmy, itp.
 - b) Klasa oferowanych podstawowych materiałów w kontekście średnich cen rynkowych,
 - c) Oferowana cena robocizny kosztorysowej w kontekście średnich cen rynkowych oraz poziom nośników kosztorysowych dla robót podstawowych i dodatkowych,
 - d) Oferowana cena za całość przedmiotu zamówienia,
 - e) Okres i warunki gwarancji,
 - f) Termin wykonania zamówienia.
2. Postulowane warunki płatności – minimum 21 dni od daty złożenia prawidłowo sporządzonej faktury wraz z załącznikiem w postaci protokołu bezusterkowego odbioru robót.
3. Zamawiający zastrzega sobie prawo podzielenia zakresu zamówienia, ograniczenia zakresu robót lub unieważnienia przetargu bez podania przyczyny.
4. Zamawiający wskaże wybranemu Oferentowi termin i miejsce podpisania umowy.
5. Spółdzielni przysługuje prawo żądania pisemnego udokumentowania tytułu prawnego do oferowania usługi lub towaru będącego przedmiotem składania oferty.
6. Ze wszystkich ofert, które spełniają warunki określone w specyfikacji wybrana zostanie oferta, która w wyniku oceny dokonanej w oparciu o powyższe kryteria będzie ofertą najkorzystniejszą.
7. Przed upływem terminu składania ofert, każdy Oferent ma prawo uzupełnić lub zmienić treść własnych dokumentów przetargowych lub wycofać ofertę bez podania przyczyny swojej decyzji.

8. Zamawiający zastrzega sobie prawo przed dokonaniem wyboru Wykonawcy przeprowadzenie z oferentami dodatkowych rozmów w zakresie warunków ofertowych i ostatecznej ceny.

XVI. WYNIKI POSTĘPOWANIA I WARUNKI ZAWARCIA UMOWY.

1. Niezwłocznie po wyborze oferty Zamawiający zawiadomi Oferenta, którego oferta została uznana za najkorzystniejszą.
2. Warunki umowy przedstawione są w projekcie umowy (**załącznik nr 3** do SIWZ) stanowiącym integralną część niniejszej specyfikacji.
3. Wybrany Oferent traci wadium w przypadku, gdy:
 - odmówi podpisania umowy w miejscu i terminie wskazanym przez Zamawiającego,
 - odmówi wniesienia zabezpieczenia należytego wykonania umowy,
4. Dyspozycje w zakresie zwrotu wniesionych wadiów Oferentom, których oferty nie zostały wybrane Zamawiający przekaże do banku w terminie do 14 dni roboczych od daty rozstrzygnięcia lub unieważnienia przetargu. Zwrot wadiów nastąpi na konta Oferentów wskazane w ofertach.

XVII. ISTOTNE POSTANOWIENIA, KTÓRE ZOSTANĄ WPROWADZONE DO TREŚCI UMOWY.

1. Projekt umowy stanowi **załącznik nr 3** do niniejszej specyfikacji. Zamawiający zastrzega sobie prawo wniesienia zmian do umowy z wybranym w drodze przetargu Wykonawcą.
2. Zamawiający zastrzega sobie możliwość zmiany zakresu przedmiotu zamówienia w uzgodnieniu z Wykonawcą.

XVIII. ZAWARCIE UMOWY.

Wybrany Wykonawca zostanie powiadomiony o miejscu i terminie zawarcia umowy.

XIX. UNIEWAŻNIENIE POSTĘPOWANIA.

1. Zamawiający może unieważnić postępowanie o udzielenie zamówienia w każdym czasie bez podawania przyczyny.
2. O unieważnieniu postępowania o udzielenie zamówienia Zamawiający zawiadamia równocześnie wszystkich Oferentów, którzy:
 - 1) ubiegali się o udzielenie zamówienia – w przypadku unieważnienia postępowania przed upływem terminu składania ofert,
 - 2) złożyli oferty – w przypadku unieważnienia postępowania po upływie terminu składania ofert.

XX. INFORMACJE DODATKOWE.

1. Niniejszy przetarg zostanie przeprowadzony w oparciu o obowiązujący Regulamin udzielania zamówień na roboty, dostawy i usługi w Spółdzielni Mieszkaniowej „Mistrzejowice” w Krakowie.
2. Przedmiotowy regulamin znajduje się do wglądu w siedzibie i na stronie internetowej Zamawiającego.

pieczęć firmowa

....., dnia

FORMULARZ OFERTOWY

Przetarg ofertowy, nieograniczony na remont małych balkonów i wykonanie zadaszania nad balkonami czwartego piętra w budynkach mieszkalnych na os. Tysiąclecia nr 16, 19, 21, 22, 24, 25, 26 w Spółdzielni Mieszkaniowej „Mistrzejowice”.

Zamawiający: Spółdzielnia Mieszkaniowa „Mistrzejowice”, os. Tysiąclecia 42, 31-610 Kraków

I. Wykonawca.

1.Nazwa:

.....
.....

2.Adres:

.....
.....

3.Numer telefonu:

4.Numer Fax:

5.Adres e-mail:

6.Numer konta bankowego:

7.Numer identyfikacyjny NIP:

8.Numer REGON:

9.Osoba upoważniona do prowadzenia negocjacji i kontaktu telefoniczny dla drugiego etapu przetargu.....tel:

II. Cena ofertowa za wykonanie całości przedmiotu zamówienia wynosi:

Brutto: zł, w tym podatek VAT w kwocie:

słownie:

w tym za :

Budynek nr 16 zł brutto
Budynek nr 19 zł brutto
Budynek nr 21 zł brutto
Budynek nr 22 zł brutto
Budynek nr 24 zł brutto
Budynek nr 25 zł brutto
Budynek nr 26 zł brutto

III. Nośniki kosztorysowe do robót dodatkowych:

- roboczogodzina -
- koszty ogólne -
- koszty zakupu -
- zysk -

IV. Czas realizacji zamówienia:

V. Roboty będące przedmiotem zamówienia zostaną objęte miesięczną gwarancją.

VI. Termin płatności faktur wynosi dni.

.....
(podpis i pieczęć Oferenta)

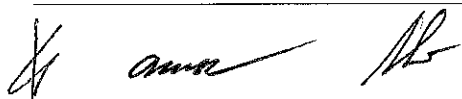

pieczęć firmowa

....., dnia.....

Oświadczenie Wykonawcy

Imię

Nazwisko

Seria i numer dowodu osobistego

Organ wydający

PESEL

Nazwa i adres firmy:

.....

.....

Niniejszym, oświadczam, co następuje:

- posiadam uprawnienia do wykonywania określonej działalności lub czynności, jeżeli ustawy nakładają obowiązek posiadania takich uprawnień,
- posiadam niezbędną wiedzę i doświadczenie oraz potencjał techniczny oraz dysponuję osobami zdolnymi do wykonania zamówienia,
- znajduję się w sytuacji ekonomicznej i finansowej zapewniającej wykonanie zamówienia,
- nie podlegam wykluczeniu z postępowania o udzielenie zamówienia, tj.:
 - 1) w ciągu ostatnich 3 lat przed wszczęciem postępowania nie wyrządziliśmy szkody nie wykonując zamówienia lub wykonując je nienależycie,
 - 2) w stosunku do firmy nie otwarto likwidacji ani też nie ogłoszono upadłości,
 - 3) nie skazano mnie prawomocnie za przestępstwo popełnione w związku z postępowaniem o udzielenie zamówienia, na podstawie przepisów o odpowiedzialności podmiotów zbiorowych za czyny zabronione pod groźbą kary,
 - 4) dotyczy osób fizycznych, spółek jawnych, spółek partnerskich, spółek komandytowych lub komandytowo-akcyjnych, osób prawnych:
 - żaden z urzędujących członków władz lub właścicieli firmy nie był skazany za przestępstwa popełnione w związku z ubieganiem się o zamówienie, przestępstwo przekupstwa, przestępstwo przeciwko obrotowi gospodarczemu lub inne przestępstwo popełnione w celu osiągnięcia korzyści majątkowych,
 - 5) dotyczy podmiotów zbiorowych:
 - sąd nie orzekł wobec firmy zakazu ubiegania się o zamówienie, na podstawie przepisów o odpowiedzialności podmiotów zbiorowych za czyny zabronione pod groźbą kary.
 - 6) Spełniam warunki udziału w postępowaniu, o których mowa w SIWZ.
- Zapoznałem się z warunkami przetargu i przyjmuję je bez zastrzeżeń.
- Zapoznałem się z dokumentacją techniczną dotyczącą przedmiotu zamówienia i nie wnoszę do niej zastrzeżeń.
- Zdoylem wszystkie konieczne informacje do przygotowania oferty.
- Dokonałem wizji lokalnej i wykonałem stosowne obmiary niezbędne do przygotowania oferty.
- Zapoznałem się z projektem umowy i akceptuję jej postanowienia (załącznik nr 3 do SIWZ).
- Zapoznałem się z Regulaminem udzielania zamówień na roboty, dostawy i usługi w Spółdzielni Mieszkaniowej „Mistrzejowice” w Krakowie i akceptuję w całości jego postanowienia.
- W przypadku przyznania nam zamówienia zobowiązuję się do:
 - zawarcia umowy w terminie i miejscu wskazanym przez Zamawiającego,
 - nie zgłaszania żadnych roszczeń do wniesionego wadium w przypadku odstąpienia przez nas od zawarcia umowy w wyznaczonym przez Zamawiającego terminie oraz pozostałych warunków podanych określonych w Rozdziale XVI, pkt.3 SIWZ.

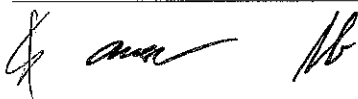
.....
(podpis i pieczęć Oferenta)

(Projekt)
UMOWA nr

zawarta w Krakowie w dniu 2019 roku pomiędzy:

Spółdzielnię Mieszkaniową „Mistrzejowice”, os. Tysiąclecia 42, 31-610 Kraków,
wpisaną do KRS pod nr 0000141830, posiadającą REGON: 003900299 i NIP: 675-000-56-60
reprezentowaną przez:

1.
2.

zwaną dalej **Zamawiającym**,

a

Nazwa Firmy / Imię Nazwisko

Adres

wpisaną do KRS pod nr / Centralnej Ewidencji I Informacji o Działalności Gospodarczej
pod nazwą

posiadającą REGON: i NIP:,

reprezentowaną przez:

1.
2.

zwanym w dalszej części umowy **Wykonawcą**.

§ 1

1. Przedmiotem zamówienia jest:

Wykonanie remontu małych balkonów i wykonanie zadaszania nad balkonami czwartego piętra w budynkach mieszkalnych na os. Tysiąclecia nr 16, 19, 21, 22, 24, 25, 26 w Spółdzielni Mieszkaniowej „Mistrzejowice” – zgodnie z dokumentacją projektową.

2. Szczegółowy zakres robót do wykonania określają: załącznik nr 1 do umowy, SIWZ oraz kosztorysy ofertowe Wykonawcy.
3. Zamawiający zastrzega sobie prawo zwiększenia lub zmniejszenia ustalonego wyżej zakresu robót z dokonaniem odpowiedniej korekty wartości umownej robót.

§ 2

1. Termin zakończenia prac związanych z przedmiotem umowy ustala się na dzień:
2. W przypadku zaistnienia uzasadnionych okoliczności powodujących wydłużenie cyklu realizacji zamówienia lub innych przeszkód niezawinionych przez Wykonawcę, dopuszcza się zmianę terminów umownych. Zmiana ta wymaga formy pisemnej – Aneksu podpisanego przez obie Strony umowy.
3. Zamawiający dopuszcza udział podwykonawców w realizacji przedmiotu umowy w części dotyczącej wykonania i montażu balustrad i daszków.
4. Zamawiający zastrzega sobie prawo wyłączenia z umowy wybranego zakresu prac w przypadku braku możliwości przekazania frontu robót z przyczyn od niego niezależnych.

§ 3

1. Wykonawca oświadcza, że dysponuje osobami, środkami i sprzętem koniecznym do realizacji przedmiotu umowy.
2. Wykonawca zobowiązuje się do codziennego sprzątanía terenu, na którym prowadzi prace.
3. Wykonawca oświadcza, że prace objęte niniejszą umową zostaną wykonane z najwyższą starannością w sposób fachowy i terminowy przez pracowników uprawnionych do ich wykonywania i kompetentnych zgodnie z najlepszą swoją wiedzą i doświadczeniem oraz obowiązującymi przepisami.
4. Wykonawca zobowiązuje się do wykonania przedmiotu umowy kompletnie i rzetelnie.
5. Wykonawca zapewni swoim pracownikom odzież roboczą, sprzęt, narzędzia oraz materiały niezbędne do należytego wykonania przedmiotu umowy, a także odpowiednie przeszkolenie w zakresie BHP i p.poż.
6. Prace zostaną wykonane przy użyciu sprzętu, pracowników i materiałów Wykonawcy.
7. Wszystkie zastosowane materiały muszą posiadać wymagane przepisami prawa certyfikaty, atesty i świadectwa dopuszczenia do stosowania w budownictwie, a potwierdzenie właściwości atestów i świadectw winna zawierać dokumentacja realizacji robót.
8. W przypadku zastosowania przez Wykonawcę materiałów innych niż przewidziane niniejszą umową, Zamawiający zastrzega sobie prawo żądania ich wymiany bez ponoszenia dodatkowych kosztów i bez zmiany wynagrodzenia przysługującego Wykonawcy. W przypadku nie spełnienia przez Wykonawcę powyższego żądania, Zamawiającemu przysługuje prawo odstąpienia od umowy i obciążenia Wykonawcy karą umowną stosownie do zapisów § 12, ust. 3.

§ 4

1. Wykonawca udziela Zamawiającemu gwarancji na roboty objęte umową na okres miesięcy. Bieg gwarancji rozpoczyna się od daty końcowego, bezusterkowego, protokólnego odbioru robót.
2. W okresie gwarancji Wykonawca zobowiązany jest do nieodpłatnego usunięcia zgłoszonych wad i usterek w terminie ustalonym przez strony umowy nie później niż 7 dni od daty zgłoszenia przez Zamawiającego.
3. W przypadku dwukrotnej nieskutecznej naprawy przez Wykonawcę tego samego elementu, Zamawiający zastrzega sobie prawo zlecenia usunięcia usterek innemu podmiotowi gospodarczemu na koszt i ryzyko Wykonawcy.

§ 5

1. Za wykonanie przedmiotu umowy ustala się wynagrodzenie wstępne w wysokości:

Netto: zł. (słownie: zł.),

VAT zł. (słownie: zł.),

Brutto:..... zł. (słownie: zł.),

w tym:

 - os Tysiąclecia nr 16 - złotych brutto
 - os Tysiąclecia nr 19 - złotych brutto
 - os Tysiąclecia nr 21 - złotych brutto
 - os Tysiąclecia nr 22 - złotych brutto
 - os Tysiąclecia nr 24 - złotych brutto
 - os Tysiąclecia nr 25 - złotych brutto
 - os Tysiąclecia nr 26 - złotych brutto

2. Ostateczna wysokość wynagrodzenia nie będzie wyższa niż ustalona w ust.1 i zostanie obliczona na podstawie sporządzonego przez Wykonawcę kosztorysu powykonawczego w oparciu o obmiar powykonawczy oraz ceny, katalogi i nośniki kosztorysowe zastosowane w kosztorysach ofertowych zatwierdzonych przez Inspektora Nadzoru.
3. Podstawą zapłaty wynagrodzenia jest faktura VAT wystawiona przez Wykonawcę po dokonaniu protokolarnego odbioru przedmiotu umowy bez zastrzeżeń.
4. Wynagrodzenie, o którym mowa ust. 1 nastąpi na podstawie faktury VAT wystawionej przez Wykonawcę w terminie dni od daty jej doręczenia Zamawiającemu, przelewem na konto Wykonawcy w banku nr:
5. Zamawiający ma prawo odmowy przyjęcia faktury nieposiadającej załącznika w postaci protokołu odbioru robót.
6. Zamawiający oświadcza, że jest płatnikiem podatku VAT i upoważnia Wykonawcę do wystawiania faktur VAT bez podpisu osoby upoważnionej do odbioru faktury.
7. Wykonawca oświadcza, że jest płatnikiem podatku VAT.
8. Zapłata wynagrodzenia będzie realizowana za poszczególne etapy prac określone w § 1, ust. 1 po dokonaniu protokolarnego odbioru zakresu robót, dla co najmniej jednego budynku.
9. Wykonawca zobowiązuje się do zapłaty na rzecz firmy sprzątajacej dany budynek wynegocjowanej z nim kwoty za doprowadzenie budynków , w których były prowadzone prace, do standardu czystości obowiązującego w SM „Mistrzejowice”.
10. Z należnego wynagrodzenia Zamawiający potrąci każdorazowo koszty zużycia przez Wykonawcę mediów. Zużycie mediów rozliczane będzie na podstawie wskazań subliczników lub ryczałtowo wg. zasad:
 - Energia elektryczna – zużycie: 2,0 kWh/dzień/ budynek
 - Woda – zużycie: 0,5 m³/na budynek
11. Zamawiający zastrzega sobie prawo zwrotu Wykonawcy faktury bez zapłaty w przypadku jej niezasadnego lub nieprawidłowego wystawienia.
12. Jeżeli nastąpi zmiana danin o charakterze publicznym, w tym podatku VAT, strony zawrą aneks do niniejszej umowy uwzględniający tę zmianę.

§ 6

1. Po zakończeniu kolejnych zadań Wykonawca zgłosi pisemnie Zamawiającemu gotowość ich odbioru najpóźniej w najbliższym kolejnym dniu roboczym, w godzinach pracy Spółdzielni.
2. Zamawiający określi termin odbioru robót a o wyznaczonym terminie powiadomi Wykonawcę.
3. Odbiór wykonanych robót nastąpi w terminie do 10 dni roboczych od daty zgłoszenia przez Wykonawcę gotowości do odbioru.
4. Przed przystąpieniem przez Zamawiającego do odbioru prac Wykonawca zobowiązany jest, najpóźniej na trzy dni przed wyznaczonym terminem odbioru, przedstawić:
 - bezusterkowy protokół odbioru czystości obszaru,
 - kompletną dokumentację powykonawczą,
 - dopuszczenie do obioru robót wydane przez inspektora nadzoru reprezentującego Zamawiającego.
5. Odbioru czystości obszaru, na którym wykonywane były prace, dokonuje Administrator osiedla na podstawie pisemnego zgłoszenia Wykonawcy.

§ 7

1. Strony zobowiązują się do współdziałania przy realizacji niniejszej umowy.

2. Zamawiający zobowiązuje się do:
 - a) przekazania Wykonawcy frontu robót,
 - b) zapewnienia nadzoru inwestorskiego,
 - c) dokonania odbioru poszczególnych zakresów prac będących przedmiotem umowy,
 - d) odpłatnego udostępnienia punktu poboru wody i energii elektrycznej,
 - e) udzielenia Wykonawcy wszelkich informacji i pomocy niezbędnej do realizacji przedmiotu umowy,
 - f) zapłaty należnego Wykonawcy wynagrodzenia za przedmiot umowy w oparciu o bezusterkowy protokół odbioru wykonanych prac,
3. Wykonawca zobowiązuje się do:
 - a) utrzymania ładu i porządku na terenie prowadzonych robót w czasie ich wykonywania,
 - b) ponoszenia wszelkiej odpowiedzialności za szkody powstałe w trakcie wykonywania robót, a wynikłe z winy Wykonawcy,
 - c) wykonania przedmiotu umowy zgodnie z przepisami Prawa Budowlanego, przepisami BHP, przepisami p.poż. oraz innymi wymaganymi prawem oraz z zasadami wiedzy technicznej i wskazówkami Zamawiającego,
 - d) zabezpieczenia nadzoru nad wykonawstwem robót,
 - e) zapewnienia przedstawicielowi Zamawiającego pełnej dostępności do robót zanikających i ulegających zakryciu,
 - f) zgłaszania do odbioru robót zanikających i ulegających zakryciu w trakcie wykonywania robót i w terminie umożliwiającym ich zbadanie przed ich zakryciem. Rozpoczęcie kolejnego etapu robót może nastąpić po dokonaniu odbioru w formie protokołu robót zanikających i ulegających zakryciu,
 - g) przekazania miejsca wykonywania robót w stanie nie pogorszonym i uporządkowanym.
 - h) zabezpieczenia przed szkodami, które mogą wyniknąć w trakcie realizacji prac remontowych z winy Wykonawcy, a w przypadku ich powstania naprawienia spowodowanych szkód,
 - i) właściwego zabezpieczenia oraz zapewnienia wymaganego przepisami prawa stanu bezpieczeństwa i ochrony p. poż. w zakresie prowadzonych prac,
 - j) zapewnienia we własnym zakresie zaplecza budowy i zaplecza socjalnego dla zatrudnionych pracowników,
 - k) przekazania Zamawiającemu przedmiotu umowy wraz z całością dokumentacji powykonawczej i warunkami gwarancyjnymi,
 - l) rozliczenia zużycia mediów.

§ 8

Wykonawca zobowiązany jest do posiadania ubezpieczenia OC w zakresie prowadzonej działalności z tytułu szkód, które mogą zaistnieć w okresie od rozpoczęcia robót do przekazania przedmiotu umowy Zamawiającemu, w związku z określonymi zdarzeniami losowymi od ryzyk budowlanych na kwotę zapewniającą pokrycie wszelkich roszczeń powstałych w wyniku realizacji przedmiotu zamówienia.

§ 9

1. Ze strony Wykonawcy osobą odpowiedzialną za realizację umowy jest
telefon:
2. Ze strony Zamawiającego osobami uprawnionymi do kontaktu z Wykonawcą, sprawującymi nadzór nad pracami objętymi umową, w tym uprawnionymi do przedstawiania uwag dotyczących wykonania

przedmiotu umowy oraz do zlecenia dodatkowych prac są inspektorzy nadzoru Zamawiającego z zastrzeżeniami § 7:

➤ pan Konrad Kwiatkowski, telefon 12 640 99 58, 506 785 136 .

3. O każdej zmianie osób upoważnionych strony poinformują się pisemnie.

§ 10

1. Zamawiający ma obowiązek wstrzymać roboty, jeżeli są one realizowane niezgodnie z przepisami prawa budowlanego, warunkami umowy, zasadami wiedzy technicznej, przyjętą na przetargu technologią robót i obowiązującymi Polskimi Normami oraz niezgodnie z przepisami BHP i p. poz.
2. Jeżeli Wykonawca nie poinformuje Inspektora Nadzoru o terminie odbioru robót zanikających i ulegających zakryciu we właściwym czasie, zobowiązany jest odkryć roboty lub wykonać roboty niezbędne do zbadania robót, a następnie przywrócić roboty do stanu poprzedniego bez dodatkowych kosztów obciążających Zamawiającego za wykonanie koniecznych i niezbędnych robót dla ustalenia stanu faktycznego robót zanikających i ulegających zakryciu.

§ 11

1. W razie opóźnienia w wykonaniu obowiązków wynikających z postanowień niniejszej umowy z przyczyn niezależnych od Zamawiającego Wykonawca zapłaci Zamawiającemu karę umowną w wysokości 0,3% wynagrodzenia brutto za każdy dzień opóźnienia realizacji danego etapu robót przedmiotu umowy lub przekroczenia terminu usunięcia wad stwierdzonych przy odbiorze. Powyższa kara zostanie potrącona z faktury Wykonawcy dotyczącej przedmiotowego zakresu prac, których opóźnienie dotyczy.
2. W przypadku, gdy wartość naliczonych kar z tytułu, o którym mowa w ust. 1. przekroczy 10% wynagrodzenia za przedmiot umowy określonego w § 5, ust. 1, Zamawiający zastrzega sobie prawo odstąpienia od umowy z winy Wykonawcy. W takim przypadku Wykonawcy przysługuje tylko wynagrodzenie za faktycznie i właściwie wykonane prace do czasu odstąpienia od umowy, potwierdzone przez inspektora nadzoru w protokole odbioru robót.
3. W przypadku niewykonania lub odstąpienia od umowy z przyczyn zawinionych przez jedną ze stron, zapłaci ona stronie drugiej karę umowną w wysokości 20% wynagrodzenia umownego ustalonego w § 5, ust. 1 niniejszej umowy.
4. Zamawiający zastrzega sobie prawo dochodzenia odszkodowania uzupełniającego, przewyższającego wysokość określonych kar umownych.

§ 12

1. Wykonawca wniesie zabezpieczenie z tytułu należytego wykonania umowy w wysokości: zł (słownie:) na czas realizacji umowy, w gotówce na nieoprocentowany rachunek Zamawiającego, w dacie podpisania umowy i zalicza się na nie wadium przetargowe.
2. Zwolnienie kwoty zabezpieczenia, o którym mowa ust. 1 nastąpi w terminie 21 dni od dnia zakończenia umowy po protokolarnym odbiorze przedmiotu umowy bez zastrzeżeń.
3. Zabezpieczenie należytego wykonania umowy w okresie gwarancji i rękojmi ustala się w wysokości 5 % wynagrodzenia brutto i zostanie ono każdorazowo potrącone z wystawionych faktur. Przedmiotowe zabezpieczenie może być zamienione na gwarancję bankową lub polisę ubezpieczeniową na okres gwarancji i rękojmi po uprzednim złożeniu przez Wykonawcę pisemnego wniosku najpóźniej na miesiąc przed terminem przewidywanego zakończenia robót określonego w umowie. Decyzje w tej sprawie podejmuje Zarząd Spółdzielni.

4. W przypadku rezygnacji wykonawcy z zamiany zabezpieczenia, o którym mowa w ust. 3 na inną formę zabezpieczenia Zamawiający założy na powyższą kwotę lokatę terminową.
5. Zabezpieczenie należytego wykonania umowy określone w ust. 3 zostanie zwrócone na pisemny wniosek wykonawcy złożony nie później niż 30 dni po upływie okresu gwarancyjnego, w terminie do 14 dni od daty spisania bezusterkowego protokołu pogwarancyjnego.

§ 13

1. Wszelkie zmiany i uzupełnienia treści umowy wymagają dla swej ważności zachowania formy pisemnej w postaci aneksu, pod rygorem nieważności.
2. Strony zobowiązują się do wzajemnego informowania o każdej zmianie adresów. Pierwszymi adresami stron są adresy wskazane w określeniu stron umowy.
3. W razie nie zawiadomienia przez Strony o zmianie adresu, kierowaną do nich na dotychczasowy adres korespondencję uważa się za skutecznie doręczoną, przy czym za datę doręczenia uważa się datę pisemnego awizowania przesyłki wysyłanej na dotychczasowy adres.

§ 14

Wszelkie ewentualne kwestie sporne powstałe na tle wykonania niniejszej umowy strony rozstrzygać będą polubownie, a w przypadku nie dojścia do porozumienia spory podlegają rozpoznaniu przez Sąd właściwy dla miejsca siedziby Zamawiającego.

§ 15

W sprawach nieuregulowanych niniejszą umową mają zastosowanie przepisy Kodeksu Cywilnego.

§ 16

Niniejszą Umowę sporządzono w trzech jednobrzmiących, jednakowo ważnych egzemplarzach, z czego Zamawiający otrzymuje dwa egzemplarze, a Wykonawca otrzymuje jeden egzemplarz.

Zamawiający:

Wykonawca:



Załącznik nr 4 do SIWZ

Zakres prac – balkon „mały” os. Tysiąclecia 16, 19, 21, 22, 24, 25, 26

l.p.	Opis	Jedn.
Remont małego balkonu, obróbki z blachy nierdzewnej.		
1.	Rozebranie posadzek z płytek z kamieni sztucznych na zaprawie cementowej	m2
2.	Skucie nierówności betonu, na ścianach lub podłogach	m2
3.	Rozebranie obróbek blacharskich: murów ogniowych, okapów kołnierzy, gzymsów itp	m2
4.	Rozebranie elementów metalowych - demontaż balustrad	kpl
5.	Demontaż ekranu betonowego (czołowa balustrada)	kpl
6.	Naprawy PCC żelbetonowych płyty balkonu. W przypadku wystąpienia ubytków betonu płyty, odsłoniętego zbrojenia należy dokonać napraw zgodnie z technologią Deitermann (odkucie, oczyszczenie zbrojenia, ochrona przed korozją zbrojenia, warstwy szczepne, uzupełnienie ubytku, wyrównanie powierzchni, ochrona powierzchni)	kpl
7.	Dostawa i montaż nowej balustrady stalowej z ekranem poliwęglanowym /poliwęglan min. 10mm grubości zamontowanym w miejscu ekranu betonowego/ z kształowników stalowych + cynkowanie + malowanie 2x farbami olejnymi	kpl
8.	Rozebranie fragmentu termoizolacji wysokości około 20 cm w miejscach wywinięcia hydroizolacji na ścianę	m2
9.	Wykonanie warstwy spadkowej z zapraw Deitermann z zastosowaniem odpowiedniej warstwy szczepnej	m2
10.	Wykonanie posadzki z zaprawy Deitermann EM wraz ze zbrojeniem rozproszonym Fibermesh MD + wykształcenie podcięcia pod obróbkę blacharską	m2
11.	Wklejenie taśm uszczelniających na styku ścian z posadzką w technologii Deitermann, taśma Superflex AB 75 + Superflex DZ wraz z zastosowaniem systemowych narożników (weber tec828DA, weber tec828DI)	m
12.	Uszczelnienie styku stolarki drzwi balkonowych z posadzką za pomocą taśmy butylowej samoprzylepnej	m
13.	Obróbki blacharskie balkonów i loggii z blachy nierdzewnej – obróbka blacharska wykonana z dodatkowym łamaniem pod kątem 10 ^o -15 ^o	mb
14.	Izolacja pozioma z mikrozaprawy uszczelniającej SUPERFLEX D2 dwie warstwy	m2
15.	Uszczelnienie obróbek blacharskich - Eurolan FK 28 + żywica Superflex 40S + posypka z piasku kwarcowego + taśma Superflex AB 75.	mb
16.	Doszczelnienie przebić izolacji słupkami balustrady przez pokrycie styków żywicą Superflex 40S + posypka z piasku kwarcowego + taśma Superflex AB 75.	szt
17.	Uzupełnienie styrodurem rozebranego fragmentu termoizolacji wysokości około 20 cm w miejscach wywinięcia hydroizolacji na ścianę	m2
18.	Warstwa wierzchnia - płytki terrakota mrozoodporne, 30x30 cm, nasiąkliwość <0,5%	m2
19.	Cokoliki wys. 10 cm z płytek terrakota mrozoodporne, nasiąkliwość <0,5%	mb
20.	Uszczelnienie przebić izolacji uszczelniaczem poliuretanowym z zastosowaniem odpowiedniego gruntownika	szt
21.	Uszczelnienie styków (obróbka blacharska-posadzka, cokół-posadzka, cokół-ściana, próg drzwi-posadzka) uszczelniaczem poliuretanowym z zastosowaniem odpowiedniego gruntownika	mb
22.	Wykonanie termoizolacji spodu płyty balkonowej min.gr. 5 cm i bocznych części płyty balkonowej min gr. 3cm	m2
23.	Przygotowanie podłoża pod docieplenie metodą lekką-moką, gruntowanie preparatem wzmacniającym CT17 1-krotnie	m2
24.	Wykonanie warstwy zbrojącej siatka-klej	m2
25.	Montaż systemowej listwy kapinosowej w narożniku płyty balkonowej	M
26.	Nalóżenie na podłoże farby gruntującej CT16	m2
27.	Wyprawa elewacyjna cienkowarstw. z gotowej mieszanki akrylowej, wykonana ręcznie na uprzednio przygotowanym podłożu, na ścianach płaskich i powierzchniach poziomych	m2
28.	Malowanie tynków, zewnętrznych - malowanie farbą elewacyjną fragmentów elewacji przy płycie balkonowej (scalenie kolorystyczne)	m2
29.	Wymiana parapetów okiennych zewnętrznych z blachy powlekanej – należy też uwzględnić parapet mieszkania na parterze	mb
30.	Dostawa i montaż zadaszenia balkonu nad ostatnią kondygnacją (Wykonanie i montaż konstrukcji podparć zadaszenia z kształowników stalowych + cynkowanie + malowanie 2x farbami olejnymi, wykonanie i montaż pokrycia zadaszenia balkonu płytami poliwęglanowymi gr. 12 mm)	kpl

Załącznik nr 4 do SIWZ Przetarg ofertowy, nieograniczony na remont małych balkonów i wykonanie zadaszenia nad balkonami czwartego piętra w budynkach mieszkalnych na os. Tysiąclecia nr 16, 19, 21, 22, 24, 25, 26 w SM „Mistrzejowice”.

Uwagi:

1. Zakres prac obejmuje:

- Tysiąclecia 16 – remont 8 szt. balkonów + montaż 2 szt. zadaszeń (2 piony balkonów , po 4 balkony w pionie)
- Tysiąclecia 19 – remont 8 szt. balkonów + montaż 2 szt. zadaszeń (2 piony balkonów , po 4 balkony w pionie)
- Tysiąclecia 21 – remont 8 szt. balkonów + montaż 2 szt. zadaszeń (2 piony balkonów , po 4 balkony w pionie)
- Tysiąclecia 22 – remont 8 szt. balkonów + montaż 2 szt. zadaszeń (2 piony balkonów , po 4 balkony w pionie)
- Tysiąclecia 24 – remont 8 szt. balkonów + montaż 2 szt. zadaszeń (2 piony balkonów , po 4 balkony w pionie)
- Tysiąclecia 25 – remont 8 szt. balkonów + montaż 2 szt. zadaszeń (2 piony balkonów , po 4 balkony w pionie)
- Tysiąclecia 26 – remont 8 szt. balkonów + montaż 2 szt. zadaszeń (2 piony balkonów , po 4 balkony w pionie)

2. Prace należy wykonać z zastosowaniem rusztowań ramowych ustawianych punktowo
3. Utylizacja gruzu i odpadów leży po stronie Wykonawcy
4. Obróbkę blacharską należy osadzić w taki sposób aby licowała z wierzchem wylewki/warstwy spadkowej należy wykonać to przez wykształcenie odpowiedniego podcięcia w wylewce/warstwie spadkowej
5. Izolację poziomą płyty balkonowej należy wywinąć na powierzchnię ściany na wysokość 10-15cm z zastosowaniem odpowiedniej taśmy izolacyjnej
6. Uwzględnić dodatkowe wywiniecie izolacji na termoizolacje (powierzchnia pod cokolikiem) z zastosowaniem odpowiedniej taśmy izolacyjnej
7. Na styku cokolika z posadzką zastosować sznur dylatacyjny
8. Uwzględnić demontaż i montaż elementów umieszczonych na balkonach (anteny, siatki ,suszarki itp.)
9. Przyjęte materiały do zabudowy/montażu w szczególności: styropian, klej, siatka, farba elewacyjną silikonowa/akrylowa, tynk cienkowarstwowy silikonowy/silikatowy typu np. Bolix, Baumit lub Ceresit, obróbka blacharska muszą posiadać niezbędne atesty i certyfikaty dla tego typu prac.
10. Kolor tynków cienkowarstwowych - podobny do obecnej kolorystki budynku. Kolory tynków i farb Wykonawca winien zatwierdzić u Zamawiającego.
11. Wykonawca zobowiązanych jest utrzymywać porządek w trakcie prowadzonych prac.
12. Wykonawca zobowiązanych jest uporządkować budynek i terenu wokół budynku po zakończeniu robót.
13. Wykonawca zobowiązanych jest do dostarczenia atestów i certyfikatów na wbudowany materiał.
14. Wykonawca powinien sprawdzić stan istniejącej powierzchni elewacji (ilość, stan techniczny i ich rodzaj).



ZAŁĄCZNIK NR 5

DASZEK D-1

URZĄD MIASTA KRAKOWA
WYDZIAŁ ARCHITECTURY
I URBANISTYKI
30-533 Kraków, Rynek Podgórski 1

1:20

przekrój a-a

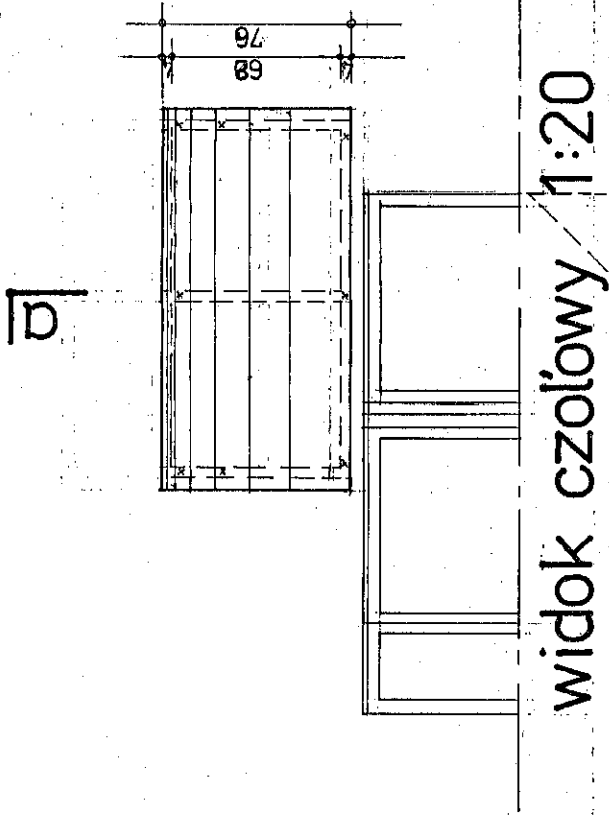
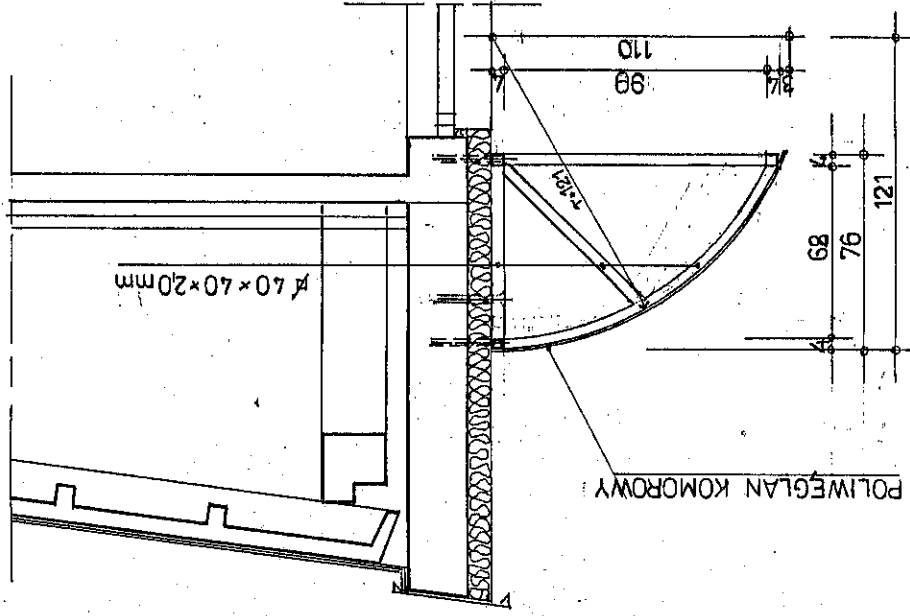

widok czołowy 1:20

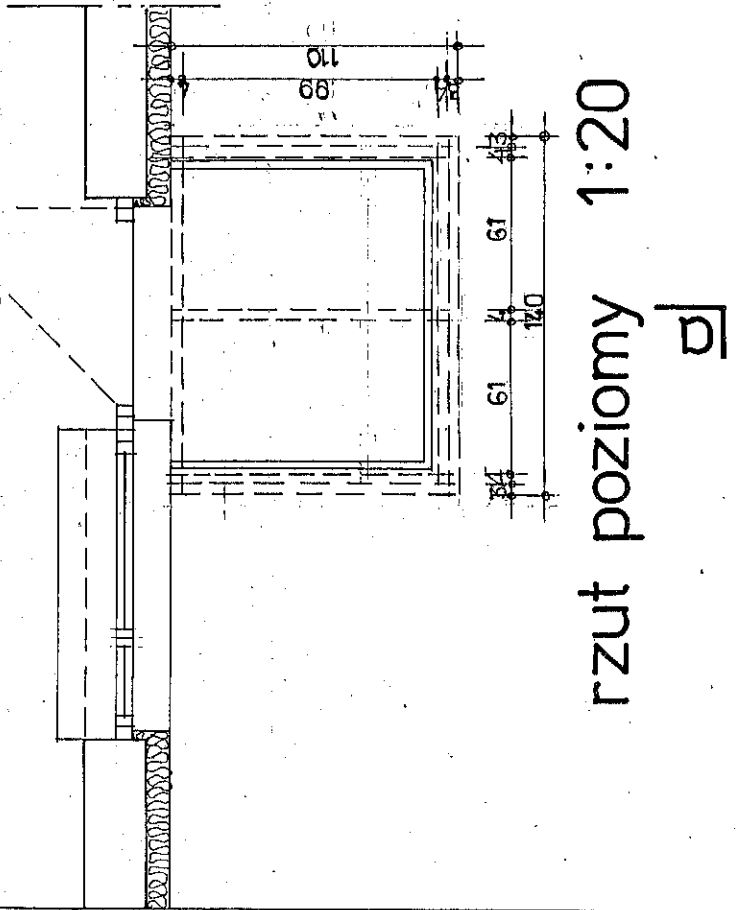

rzut poziomy 1:20

Temat:	Zadasz. balkon. dz. nr 14/10, 14/13, 20/14, 20/18 Os. Tysiąclecia
Autor:	mgr inż. Wojciech Hanusiak UPR 427778 UJWUBA
Branża:	Arch-bud.
Treść:	Detale daszku D-1
Skala:	1:20
Nr Rys.:	11

SP201/uz21k W Upr 124122

16

Handwritten signature

Uwaga:

Wymiary balkonów dla poszczególnych budynków mogą się różnić w niewielkim stopniu od podanych na rysunku. Podane wymiary mają charakter orientacyjny, a zamieszczony rysunek ma stanowić pomoc dla przygotowania oferty przez oferentów. Wymiary należy sprawdzić wykonując wizję lokalną.

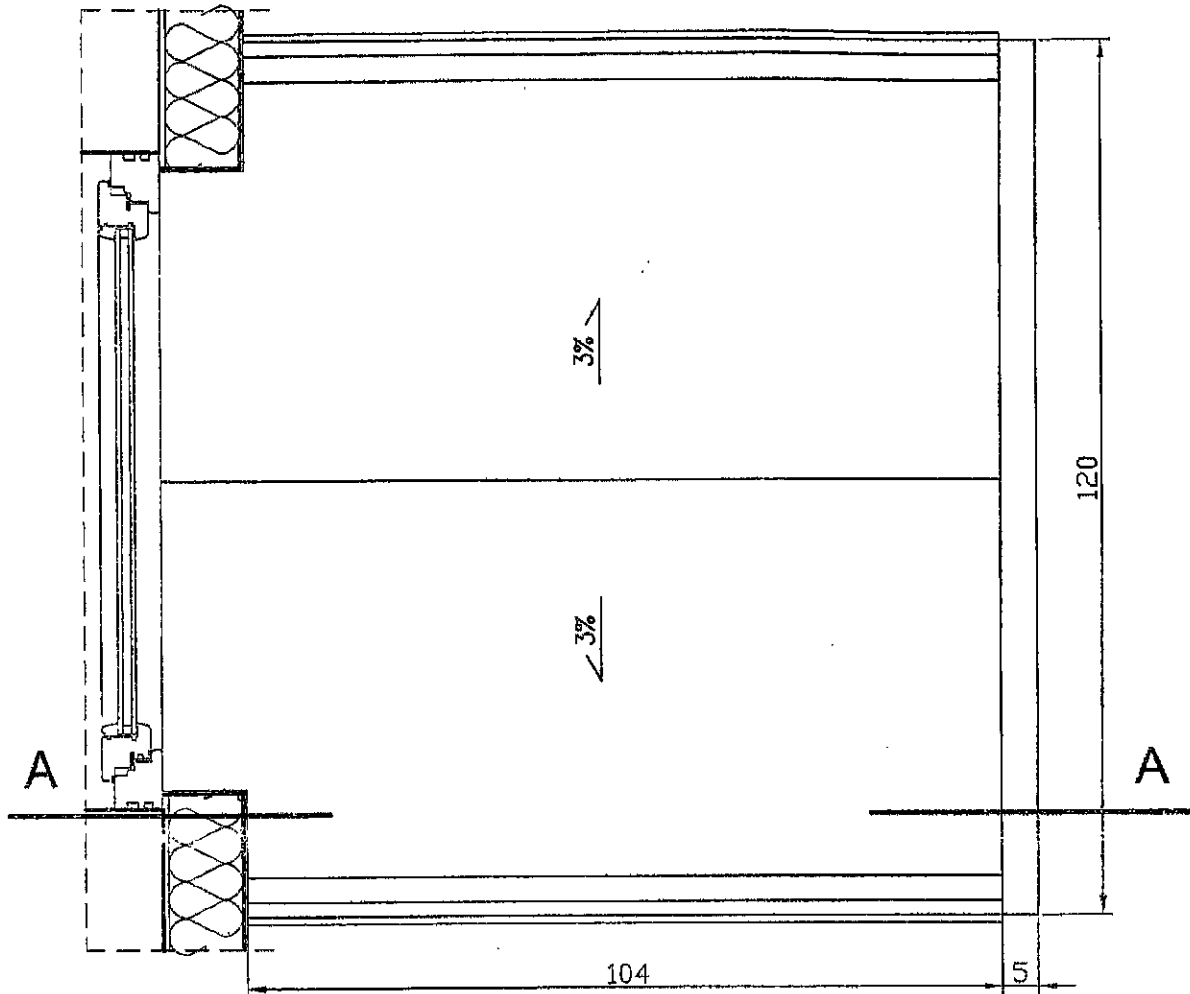

AutoCAD LT 2008 licencja dla BAB JUNAK

PROJEKTOWALI:	mgr inż. arch. Krzysztof Junak upr. UAN 418/87		
	mgr inż. arch. Dominika Stygar upr. MPOIA/064/2013		
BRANDA	IMIĘ I NAZWISKO	PODPIS	
INWESTOR	SPÓŁDZIELNIA MIESZKANIOWA „MISTRZEJOWICE” os. Tysiąclecia 42, 31-610 Kraków		
OBIEKT	Remont balkonu - balkon mały - w budynku mieszkalnym wielorodzinnym na terenie os. Złotego Wieku I os. Tysiąclecia w Krakowie		
TYTUŁ	Rzut balkonu - stan istniejący	FAZA	Inwentaryzacja
ZLECENIE	1538/IV/15	DATA	IV.2015
		SKALA	1:10
		NR RYS.	1
		PRACOWNIA PROJEKTOWA ul. Zakopiańska 9/109 30-418 Kraków tel./fax 12 259 27 71	
		BIURO ARCHITEKTONICZNO-BUDOWLANE	

Kon SB